

CONFORT RELAX

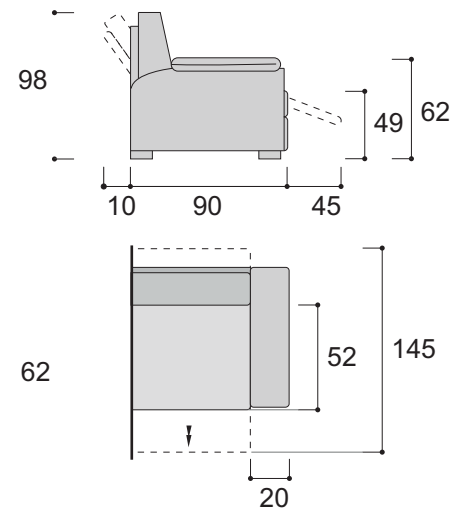

Struttura : Realizzata con masselli in legno di abete massiccio di vari spessori, parti di tamponamento in fibra grezza e/o compensato di pioppo; fianchi in agglomerato di legno classe E1 a bassa emissione di formaldeide rivestito in vellutino accoppiato.

Imbottitura : Realizzata in poliuretano espanso ad alta densità indeformabile.

Molleggio : Realizzato mediante nastri elastici da 80 mm tesi meccanicamente, composti da fili di gomma ricoperti da filo di nylon avvolto a spirale; copertura pari al 90% della superficie della seduta.

Versione Relax : Meccanismo a movimento manuale di serie, su richiesta meccanismo elettrico con maggiorazione di **274,00 euro per ogni seduta** dal meccanismo manuale.

Rivestimenti : In tessuto completamente sfoderabili e lavabili, in pelle ed ecopelle rivestimento scocca fisso, cuscini sfoderabili e lavabili. Versione relax: rivestimenti in tessuto, pelle ed ecopelle completamente sfoderabili e lavabili (seguire le indicazioni riportate sul campione di tessuto).

Piedini : Piedino in legno 120x120 H 30 mm

Structure : Made of solid fir-wood, closing elements made of wood fibre and/or poplar plywood; sides are made of wood particles panels corresponding to class "E1" padded with bonded velveteen.

Padding : Made of high-density crushproof polyurethane foam.

Springing : Made of elastic straps L. 80 mm, mechanically stretched. They are composed of rubber thread covered by spiral shape nylon strings; This covering correspond to 90% of the seats surface.

Relax system : Relax mechanism with manual opening; optional for electric opening with price **surcharge of 274,00 euro per seat**.

Covers : Made of fabrics are completely removable, frame covers made of genuine leather and eco-leather covers are fixed, cushions covers are removable. Relax version: covers in fabrics, genuine leather and eco-leather completely removable (see instructions on the sample).

Legs: Square wood leg 120x120 H 30 mm

Structure : Réalisée en sapin massif de différentes épaisseurs, pièces en bois brut et/ou en contreplaqué de peuplier. Côtés en aggloméré de bois classe E1 à faibles émissions de formaldéhyde, revêtu de velours couplé.

Rembourrage : En mousse de polyuréthane haute densité, indéformable.

Ressorts: Sangles élastiques de 80 mm tendues mécaniquement, composées de fils de caoutchouc recouverts de fil de nylon enroulé en spirale, sur 90% de la surface du siège.

Versión Relax : Mécanisme mouvement manuel de série, en option mécanisme électrique avec supplément de **274,00 euro pour chaque siège**.

Revêtements : En tissu entièrement déhoussables et lavables. En cuir et en simili cuir le revêtement de la structure est fixe, mais les coussins sont déhoussables et lavables. Version relax: revêtement en tissu, cuir et simili cuir complètement déhoussable et lavables. (voir les instructions sur l'échantillon du tissu).

Pieds: Pied en bois 120x120 H. 30 mm